



MOTOR KOHLER CH270 EJE RECTO 7,0 HP GASOLINA

Esto es lo que se necesita para ser un PRO. Funciones que mejoran el rendimiento como un filtro de aire de alta resistencia, cigüeñal de acero forjado, encendido electrónico y camisa de cilindro de hierro fundido. KOHLER® Command PRO® es el estándar para potencia y rendimiento de nivel profesional.

Características



- Quad-Clean™ de cuatro etapas para todas las estaciones filtro de aire ciclónico: motor eficaz protección para duros y sucios condiciones.
- Protege de contaminantes en el aire que pueden obstruir fácilmente los filtros de aire tradicionales.
- Tanque de combustible de gran capacidad significa más tiempo de trabajo, menos tiempo de llenado.
- Encendido electrónico y avanzado ayuda para el diseño del sistema de combustión reducir el consumo de combustible.
- Alimenta o repotencia tu equipo sin modificaciones costosas.
- El filtro de aire Quad-Clean se reconfigura en segundos para reciclar el calor del motor.
- Motor Command PRO comienza sin esfuerzo en cualquier clima condiciones, de 0 a 110 grados.
- Cigüeñales de acero forjado y resistentes Válvulas de escape con revestimiento de Stellite® Tallos revestidos de tuffride y hierro fundido taladros de cilindros.
- El sistema Oil Sentry™ se apaga automáticamente motor apagado en condiciones de poco aceite.

Ficha técnica

Modelo	CH270
Potencia máxima @3600 rpm Max. hp (kW)	7 (5,2) @ 4.000
Desplazamiento cu in (cc)	12,7 (208)
Diámetro in (mm)	2,8 (70)
Carrera in (mm)	2,1 (54)
Par de torsión @ rpm ft lb (Nm)	10,5 (14,2) @ 3000
Relación de compresión	8:8:1
Capacidad de aceite U.S. gl (L)	0,6 (0,6)
Capacidad de combustible U.S. gl (L)	4,2 (4,0)
Lubricación	Por salpicadura
Dimensiones (largo x ancho x alto) in (mm)	10,3 x 15,2 x 15,1 (260 x 385 x 384)
Peso en seco lb (kg)	38,7 (17,5)

Arriba

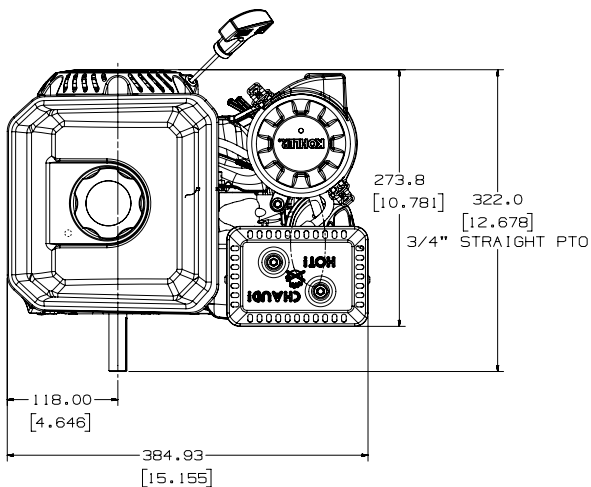

Frente

