



MOTOR KOHLER CH620 EJE RECTO 19 HP GASOLINA

Durante 20 años, los profesionales del paisaje han contado con KOHLER® Command PRO motores para alimentar sus equipos y sus cheques de pago. Ahora es tu turno. Conoce a los reyes del comercio poder y descubra cómo trabajar más y pagar menos.



Características

- Se inicia sin esfuerzo en cualquier clima condiciones, de 0 a 110 grados.
- Nuevo paquete de anillo / fundición de diámetro interior del cilindro la tecnología mejora drásticamente vida del aceite.
- El gobernador estándar al 10% cumple poder más rápido. Electrónico y opcional. Los reguladores del 5% proporcionan un motor preciso rendimiento para operaciones críticas.
- Cortadoras de césped para trabajo pesado escombros para mantener limpio el motor.
- Junta de culata de grado automotriz mejora la durabilidad, confiabilidad y enfriamiento.
- Los elevadores hidráulicos significan cero mantenimiento en el tren de válvulas.

Ficha técnica

Modelo	CH620
Potencia máxima @ rpm Max. hp (kW)	19 (14,2) @ 3600
Desplazamiento cu in (cc)	41,1 (674)
Diámetro in (mm)	3,1 (80)
Carrera in (mm)	2,6 (67)
Par de torsión @ rpm ft lb (Nm)	34,0 (46,1) @ 2400 rpm
Relación de compresión	8,5:1
Capacidad de aceite U.S. gl (L)	2,0 (1,9)
Capacidad de combustible U.S. gl (L)	Sin estanque
Lubricación	Lubricación a presión total con filtro de flujo total
Dimensiones (largo x ancho x alto) in (mm)	20,5 (521) x 17,7 (451) x 22,5 (572)
Peso en seco lb (kg)	90 (41)

Arriba

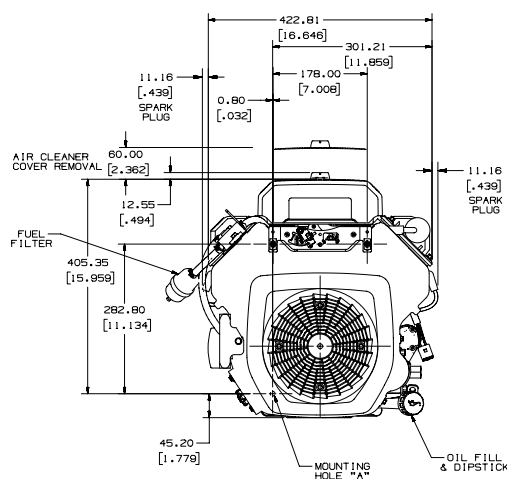

Frente

